

**Brugsanvisning DK  
Glaskeramisk kogeplade  
(S. 2 – 13)**

**Bruksanvisning NO  
Keramisk platetopp  
(S. 14 – 25)**

**Bruksanvisning SE  
Keramisk häll  
(S. 26 – 36)**

**Käyttöohje FIN  
Keraaminen keittotaso  
(S. 37 – 47)**

**WHP30**

# INDHOLDSFORTEGNELSE

---

<b>SIKKERHEDSFORANSTALTNINGER .....</b>	<b>3</b>
<b>BESKRIVELSE AF KOGEPLADEN.....</b>	<b>7</b>
TEKNISKE DATA .....	7
BETJENINGSPANEL .....	7
<b>BETJENING AF KOGEPLADEN .....</b>	<b>7</b>
DISPLAY .....	7
<b>OPSTART OG BETJENING.....</b>	<b>8</b>
SENSITIVE TOUCH.....	8
SÅDAN TÆNDER DU FOR KOGEPLADEN .....	8
RESTVARMEINDIKATOR .....	8
<b>KOGEGREJ OG INDSTILLINGSOMRÅDER.....</b>	<b>9</b>
INDSTILLINGSOMRÅDER.....	9
<b>RENGØRING OG VEDLIGEHOLDELSE .....</b>	<b>9</b>
<b>FEJLSØGNINGSOVERSIGT .....</b>	<b>10</b>
<b>MILJØBESKYTTELSE .....</b>	<b>10</b>
<b>INSTALLATION.....</b>	<b>11</b>
<b>EL-TILSLUTNING .....</b>	<b>12</b>
<b>GARANTI.....</b>	<b>13</b>
<b>SERVICE .....</b>	<b>13</b>

## SIKKERHEDSFORANSTALTNINGER

---

- Læs venligst brugsanvisningen inden De tager kogepladen i brug. På den måde beskytter De Dem selv og undgår skade på kogepladen.
- Gem denne brugsanvisning, så De kan drage nytte af den ved evt. senere spørgsmål. Hvis pladen overdrages/sælges skal brugsanvisningen følge kogepladen og gives til den nye ejer.
- Før De tager kogepladen i brug, skal De omhyggeligt fjerne al emballage og undersøge, om kogepladen er beskadiget. Hvis kogepladen er beskadiget, eller hvis De er i tvivl om, at kogepladen har en skade, skal De kontakte en autoriseret servicemontør. De må IKKE tage pladen i brug, hvis den er beskadiget.
- Kogepladen er ikke beregnet til brug med ekstern timer eller separat fjernebetjening.
- En skade skal straks anmeldes til den butik, hvor De har købt kogepladen.
- Kogepladen er kun beregnet til normalt husholdningsbrug. Al anden brug er ikke tilladt, og kan være farligt. Producenten/importøren kan ikke gøres ansvarlig for skader, der skyldes forkert betjening eller uhensigtsmæssig brug af pladen.
- Kogepladen må kun indbygges og tilsluttes af en autoriseret montør. Usagkyndig installation kan medføre betydelig risiko for brugeren. Producenten/importøren kan ikke gøres ansvarlig i sådanne tilfælde.
- Kogepladen skal installeres i henhold til gældende love og regler.
- Forsøg aldrig selv at reparere pladen. Reparation må kun foretages af en autoriseret servicemontør. Usagkyndig reparation kan medføre betydelig risiko for brugeren. Producenten/importøren kan ikke gøres ansvarlig i sådanne tilfælde.
- Tag aldrig stikket ud af stikkontakten ved at trække i ledningen.

- Pladen skal ekstrabeskyttes (jordforbindes) jf. Stærkstrømsreglementet. Producenten/ importøren kan ikke gøres ansvarlig for skader opstået pga. manglende eller beskadiget jordforbindelse.
- Lad aldrig børn lege med kogepladen eller anvende den uden opsyn fra voksne.
- Glem ikke, at en kogezone bliver meget varm i brug, og at den også er varm i nogen tid efter, at den er slukket. Lad derfor aldrig en gryde eller pande, der indeholder varm olie/varmt fedtstof stå på kogezone uden at holde øje med den.
- Lad aldrig kogepladen være uden opsyn, når De arbejder med fedt eller olie. Overophedet fedt eller olie kan selvantænde og sætte ild til emhætten. Brandfare!
- **Advarsel:** Risiko for brand! Benyt ikke kogepladen som opbevaringsplads.
- Hvis fedt eller olie begynder at brænde, må De aldrig forsøge at slukke ilden med vand. Ilden skal kvæles med et klæde eller med skum fra en ildslukker.
- Overpladen på Deres nye kogeplade er lavet af glaskeramik. Den er meget stærk, men kan dog gå i stykker, hvis man f.eks. taber spidse eller skarpe ting ned på den.
- Er pladen indbygget over en pyrolyseovn, må den ikke bruges under pyrolyserensningen af ovnen.
- En evt. skuffe lige under kogepladen må ikke indeholde brandfarlige genstande, som fx sprayflasker.
- Kogepladen må ikke indbygges over opvaskemaskiner, vaskemaskiner, tørretumblere eller kølemøbler, idet den ret høje strålevarme fra pladen vil kunne beskadige nævnte produkter.
- Benyt først kogepladen når den er indbygget. Kun herved kan De sikre Dem, at De ikke kommer i kontakt med strømførende dele.
- Brug kun kogegrej med en tyk og plan bund. Aldrig gryder/pander med uslebet eller ridset bund, idet sådanne materialer kan ridse pladen. Sørg også for at kogegrejets bund er helt ren, idet selv små sandkorn kan lave ridser i pladen.
- Sæt aldrig varmt kogegrej hen over betjeningstasterne, idet elektronikken nedenunder herved kan blive beskadiget.

- Flambér aldrig direkte under en emhætte, idet fedtfilterne kan antændes af flammerne fra flamberingen.
- Pas på at ledningen fra små husholdningsapparater ikke kommer i kontakt med en varm kogezone eller kommer i klemme i en varm ovnlåge.
- Opvarm aldrig lukkede beholdere (fx konservesdåser) på en kogezone, idet sådanne beholdere kan sprænges på grund af det tryk, der opstår i dem.
- Benyt aldrig kogepladen som fralægningsplads for fx genstande af metal. Metallet kan opvarmes, smelte eller evt. bryde i brand ved varmen fra en tændt/restvarmen fra en slukket kogezone.
- Tænd aldrig for en kogezone uden at sætte kogegrej på den, og sæt aldrig tomt kogegrej på en tændt kogezone.
- Sukker i fast eller flydende form, plast eller alufolie må ikke komme i berøring med den varme kogeplade. Disse stoffer smelter, klæber sig fast og kan ved afkøling forårsage ridser eller brud på kogepladen. Hvis det alligevel kommer i berøring med kogepladen, skal De slukke for den og fjerne sukkeret, plasten eller alufolien fra den endnu lune kogeplade. De skal bruge en glasskraber til at fjerne det med. Pas på ikke at brænde Dem på den endnu varme kogeplade.
- Hvis pladen bliver beskadiget, eller der kommer brud på den, skal De straks afbryde strømmen, og kontakte en servicemontør.
- Sluk altid for strømmen før rengøring og vedligeholdelse.
- Anvend aldrig kraftige rengøringsmidler, midler med skurende virkning som fx grill- og ovnspray, plet- eller rustfjerner eller en svamp med ridsende overflade.
- Anvend aldrig damprengøringsapparater til rengøring af kogepladen. Damptrykket kan medføre varige skader på overfladen og på de strømførende dele. Producenten/importøren kan ikke gøres ansvarlig for skader, der skyldes brug af damprengørings-apparater

- Ved skrotning af en kogeplade bør De sørge for at klippe samtlige kabler over helt inde ved pladen, så den ikke kan være til fare for børn. Sørg for at bringe produktet til et autoriseret genbrugscenter for at sikre en miljømæssig korrekt destruering. Tænk også på, at produktet kan indeholde dele, der kan genbruges.
- Forsøg **ALDRIG** at slukke en brand med vand. Sluk i stedet for kogepladen, og kvæl ilden f.eks. med et brandtæppe eller en brandslukker.

# BESKRIVELSE AF KOGEPLADEN

## Tekniske data

Type	<b>WHP30</b>
Total effekt	3000 W
Relativt energiforbrug for kogepladen, ECkogeplade*	178.9 Wh/kg
<b>Forrest</b>	Ø 155 mm
Normal	1200 W
Kategori for standard kogegrej*	A
Energiforbrug EC <sub>CW</sub> *	173.8 Wh/kg
<b>Bagerst</b>	Ø 190 mm
Normal	1800 W
Kategori for standard kogegrej*	C
Energiforbrug EC <sub>CW</sub> *	183.9 Wh/kg

\* Beregnet efter metoden til måling af ydeevne (EN 60350-2).

## Betjeningspanel

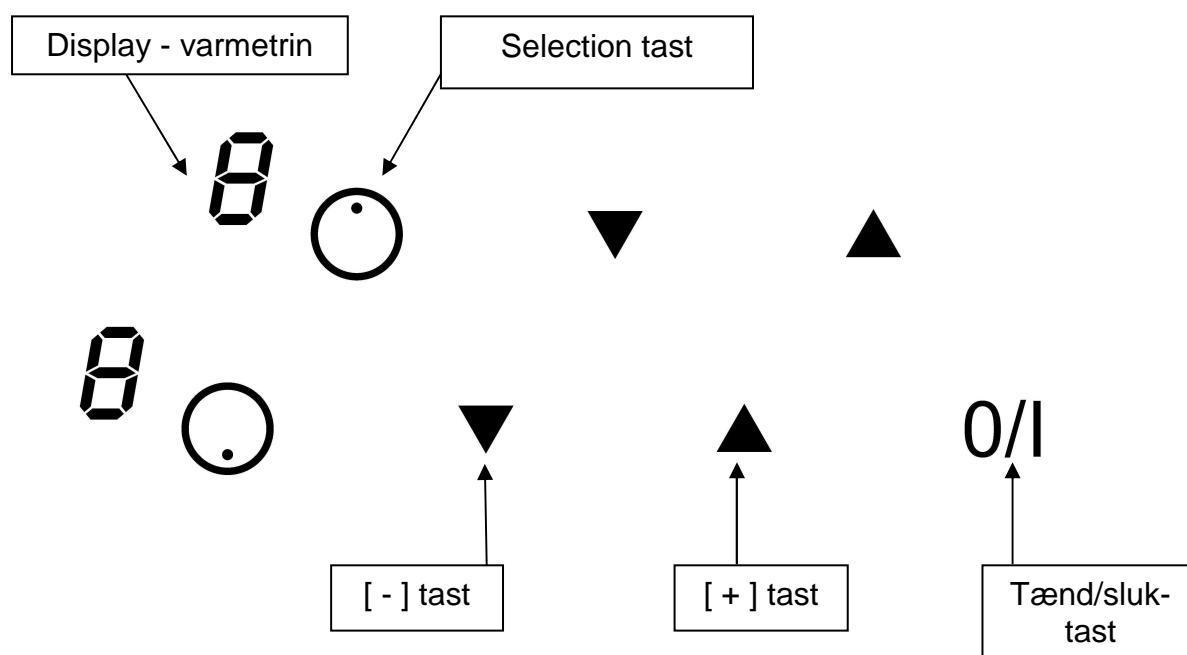

## BETJENING AF KOGEPLADEN

### Display

#### Display

0	Nul	Kogezonen er aktiveret.
1...9	Varmetrin	Vælg varmetrin.
A	Opkogningsautomatik	Opkogningsautomatik aktiveret.
E	Fejlmelding	Elektronikfejl.
H	Restvarme	Kogezonen er stadig varm.
L	Lås	Betjeningspanelet er låst.

# OPSTART OG BETJENING

---

## Sensitive touch

Pladen er udstyret med et elektronisk finger-touch betjeningspanel med sensitive touch-taster, integreret i pladen. Ved en let berøring af et symbol aktiveres den tilhørende funktion. Så snart elektronikken har registreret ønsket, lyder der enten et bib-signal, en kontrollampe lyser, et bogstav eller et nummer vises i displayet.

**Berør kun en tast ad gangen.**

## Sådan tænder du for kogepladen

- **Tænde-/Sluk for kogepladen:**

<u>Hvad vil du</u>	<u>Betjeningspanel</u>	<u>Display</u>
Tænde	Tryk på [ 0/I ]	2 x [ 0 ]
Slukke	Tryk på [ 0/I ]	Tomt eller [ H ]

- **Tænde-/slukke for en kogezone:**

<u>Hvad vil du</u>	<u>Betjeningspanel</u>	<u>Display</u>
Vælge zone	Tryk på [ ● ] -tasten	[ 0 ]
Øge varmetrin	Tryk på [ + ]	[ 1 ] til [ 9 ]
Reducere varmetrin	Tryk på [ - ]	[ 9 ] til [ 1 ]
Slukke	Tryk på [ - ]	[ 0 ] eller [ H ]

Hvis der ikke foretages noget inden for 20 sekunder vender elektronikken tilbage til startpunktet.

## Restvarmeindikator

Så længe en kogezone stadig er varm efter brug, lyser symbolet for restvarmeindikatoren [ H ] for at angive, at kogezoneens overfladetemperatur er over 60°C. Rør derfor ikke ved kogezone, og stil ikke varmfølsomme ting på en kogeplade, så længe symbolet er tændt.

Vær opmærksom på at børn ikke lægger mærke til restvarmeindikatorerne, der lyser som et tegn på varme kogezone. Hold derfor øje med børn så længe restvarmeindikatorerne lyser.

**Bemærk:** Så længe der lyser et [ H ], kan De benytte restvarmen fra den/de varme zone/zoner som simrezone. På den måde kan De holde Deres mad varm, og spare energi.



# KOGEGREJ OG INDSTILLINGSOMRÅDER

---

## Indstillingsområder

1 - 2	Smelte Genopvarmning	Sauce, smør og chokolade Færdiglavede retter
2 - 3	Simre Optøning	Ris, budding, sukker og sirup Grøntsager, fisk og frosne varer
3 - 4	Dampning	Grøntsager, fisk og kød
4 - 5	Videretilberedning efter kogning	Kartofler, suppe, pasta og friske grøntsager
6 - 7	Kogning Simre	Kød, æg og pølser Gullasch
7 - 8	Kogning	Kartofler
9	Stegning Opkogning	Steaks og æggecake Vand

## RENGØRING OG VEDLIGEHOLDELSE

---

Pas på at ting af plastik, alufolie o. lign. ikke kommer i kontakt med en tændt kogezone. Skulle det ske, skal De omgående fjerne det påbrændte ved hjælp af en glasskraber, og derefter rense pladen med et specialrensemiddel. Samme forholdsregel gælder ved et evt. spild af sukker, marmelade eller andre sukkerholdige madvarer på en varm kogezone.

Sørg for at såvel kogevej som kogezone er helt tørre, inden kogevej tages i brug.

Rengør aldrig pladen med ætsende eller slibende rengøringsmidler, og brug aldrig en kniv til at fjerne fastsiddende overkog.

Anvend aldrig damprengøringsapparater til rengøring af kogepladen. Damptrykket kan medføre varige skader på overfladen og på de strømførende dele. Producenten/importøren kan ikke gøres ansvarlig for skader, der skyldes brug af damprengøringsapparater

Hvis De regelmæssigt behandler pladen med et specialrensemiddel, holder den sig pæn og bliver samtidig modstandsdygtig over for snavs og pletter. Vask derefter pladen med koldt vand og tør til sidst omhyggeligt overfladen af.

# FEJLSØGNINGSOVERSIGT

---

## Kogepladen/kogezonerne kan ikke tændes

- Kogegrejet er uegnet.
- Der er ikke strøm til pladen.
- Der er sprunget en sikring.
- Låsetasten er aktiveret.
- Betjeningstasterne er dækket til med vand eller fedt.
- Betjeningspanelet er tildækket.

## Et [ E ] lyser i displayet

- Elektronikfejl. Tag stikket ud og ring efter en servicemontør.

## Der står [ L ] i kogezone-displayene :

- Se afsnittet "Låsetast".

## Kogezonen/kogezonerne slukker mens den/de er i brug

- For at undgå overophedning slukker og tænder kogezonen/kogezonerne.
- Kogezonen/kogezonerne har været tændt i meget lang tid.
- Betjeningstasterne er dækket til.
- Tomt kogegrej med overophedet bund.

## Afkølingsblæseren fortsætter efter slukning

- Dette er helt normalt – blæseren stopper automatisk, når kogepladen er tilstrækkelig afkølet.

## Opkogningsautomatikken fungerer ikke

- Kogezonen er stadig varm [ H ].
- Du har valgt varmetrin [ 9 ].

## Indikatoren for Keep warm [ U ] lyser:

- Se afsnittet Keep warm-funktion.

## Displayet viser [ Er03 ]:

- Betjeningstasterne er i berøring med væske eller andet objekt. Symbolet forsvinder automatisk fra displayet, når væsken eller objektet fjernes.

## Displayet viser [ E21 ]:

- Kogepladen er overophedet. Lad den køle ned og tænd derefter igen.

## Displayet viser [ U400 ], [ Er25 ] eller [ U4 ]:

- Kogepladen er ikke tilsluttet. Kontroller tilslutningen.

**Hvis symbolerne fortsat lyser efter ovenstående problemløsning, kontaktes service.**

## MILJØBESKYTTELSE

---

- Emballagen er valgt ud fra miljømæssige hensyn og er genanvendeligt.
- Produktet indeholder dele, som kan skade miljøet, hvis de bortskaffes forkert. Delene er nødvendige for produktets funktionalitet.

- Produktet må ikke bortskaffes sammen med almindeligt husholdningsaffald.
- Sørg for at aflevere de kasserede produkt på nærmeste genbrugsplads.

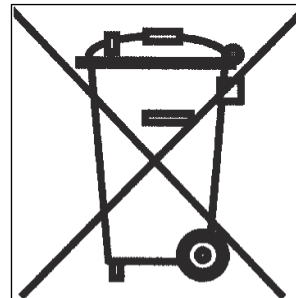

# INSTALLATION

Installationen skal foretages af en aut. installatør.

## Sådan fastgøres tætningslisten

Den medleverede selvklæbende tætningsliste fastgøres langs pladens underkant. Pladen lægges i indbygningshullet og centreres. Tætningslisten sørger for, at der ikke trænger vand og fugt ned mellem kogeplade og bordplade. Det er derfor meget vigtigt, at De fastgør tætningslisten iht. tegningen.

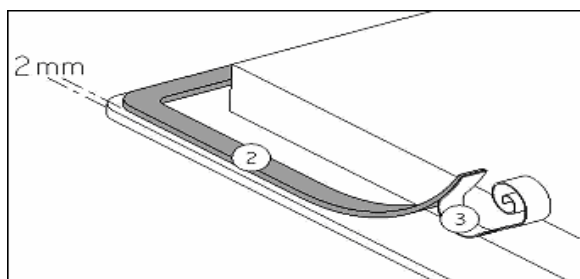

Fastgør tætningslisten (2) to millimeter fra glassets yderkant – efter De har fjernet den beskyttende papiroverflade (3)

## Indbygning

### Udskæringsmål:

Type	Udskæring i bordplade		Kogepladens glasoverflade			Udskæring til planlimning		
	Bredde	Dybde	Bredde	Dybde	Tykkelse	Bredde	Dybde	Tykkelse
<b>WHP30</b>	280	490	310	520	4	316	526	4

- Afstanden fra væg (bagvæg og/eller sidevæg) til pladen skal være min 50mm
- **Kogepladen har varmebeskyttelsesklasse Y. Det betyder, at der på den ene side af pladen og på bagsiden må være høje skabe, mens der på den anden side ikke må være skabe, der er højere end kogepladen.**
- Kogepladen må kun indbygges og tilsluttes af en autoriseret montør. Indbygningspladen skal være varrefast og i stand til at modstå temperaturer på op til 100°C. Det samme gælder for side/bagvægge i umiddelbar nærhed af kogepladen.
- Nogle materialer, der ofte bruges til fremstilling af bordplader, tåler ikke fugt. Brug derfor en special lim for at beskytte udskæringen.  
Hvis bordpladen har pålimet laminat, skal såvel laminatet som limen være varrefast.
- Installer ikke pladen over en opvaskemaskine eller en ikke ventileret ovn.
- For at sikre god ventilation omkring kogepladen skal De sørge for, at der er en afstand på **20mm** fra pladens underside til evt. ovn eller anden form for afdækning.
- Hvis der monteres en skuffe under kogepladen, må der under ingen omstændigheder placere brandfarlige/brandbare objekter i denne skuffe.
- Afstanden mellem kogepladen og en emhætte skal følge de retningslinjer, der gives i emhættens brugsanvisning.
- Sørg for at elkablet ikke klemmes efter installering.
- **Advarsel:** Benyt udelukkende leverandørdesignede eller deraf anbefalede gitterrammer til eftermontering, som forhindrer børn i at trække kogegrej fra kogepladen. Forkert brug kan forårsage person- og/eller produktskade.

# EL-TILSLUTNING

- Kogepladen må kun tilsluttes af en autoriseret montør.
- Usagkyndig installation kan medføre betydelig risiko for brugeren. Producenten/importøren kan ikke gøres ansvarlig i sådanne tilfælde.
- Pladen skal ekstrabeskyttes (jordforbindes) jf. Stærkstrømsreglementet.
- Producenten/importøren kan ikke gøres ansvarlig for skader opstået pga. manglende eller beskadiget jordforbindelse.
- Pladens strømforsyning skal have en flerpolet afbryder. Kontaktåbningen skal være mindst 3mm og kontakten bør være placeret i nærheden af pladen.
- Tilslutning må ikke ske ved hjælp af en forlængerledning eller adapter.
- Kablet må kun udskiftes af en autoriseret montør.
- De finder de nødvendige tilslutningsdata på typeskiltet.

## Vigtigt !

- Dette apparat skal tilsluttes 230 V~ 50 / 60 Hz.
- Pladen skal ekstrabeskyttes (jordforbindes) jf. Stærkstrømsreglementet.
- Kogepladen skal tilsluttes iht. nedenstående + tilslutningsdiagram.
- Tilslutningsboksen findes på undersiden af kogepladen. Låget åbnes ved hjælp af en skrueetrækker. Stik den ind i åbningen og åbn låget.

Tilslutningsforhold	Tilslutning	Kablets tværsnit	Kabeltype	Amp.
230V 1N 50Hz	1 fase + N	3 x 2,5 mm <sup>2</sup>	H 05 VV - F H 05 RR - F	25A*

\* Kalkuleret efter standard EN 60 335-2-6

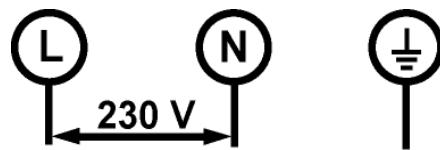

# GARANTI

---

Der ydes 2 års reklamationsret på fabrikations- og materialefejl på Deres nye kogeplade, gældende fra den dokumenterede købsdato. Garantien omfatter materialer, arbejdsløn og kørsel. Ved henvendelse om service bør De oplyse kogepladens navn og serienummer. Disse oplysninger findes på typeskiltet. Skriv evt. oplysningerne ned her i brugsanvisningen, så De har dem ved hånden. Det gør det lettere for servicemontøren at finde de rigtige reservedele

## Garantien dækker ikke:

Fejl og skader, som ikke skyldes fabrikations- og materialefejl  
Hvis der er brugt uoriginale reservedele  
Hvis anvisningerne i brugsanvisningen ikke er fulgt  
Hvis ikke installationen er sket som anvist  
Hvis ikke-faglærte har installeret eller repareret produktet

## Transportskader

En transportskade, der konstateres ved forhandlerens levering hos kunden, er primært en sag mellem kunden og forhandleren. I tilfælde, hvor kunden selv har stået for transporten af produktet, påtager leverandøren sig ingen forpligtelse i forbindelse med evt. transportskade. Evt. transportskader skal anmeldes omgående og senest 24 timer efter, at varen er leveret. I modsat fald vil kundens krav kunne afvises.

## Ubegrundede servicebesøg

Hvis man tilkalder en servicemontør, og det viser sig, at man selv kunne have rettet fejlen, ved fx. at følge anvisningerne her i brugsvejledningen eller ved at skifte en sikring i sikringskabet, påhviler det Dem selv at betale for servicebesøget.

## Erhvervskøb

Erhvervskøb er ethvert køb af apparater, der ikke skal bruges i en privat husholdning, men anvendes til erhverv eller erhvervslignende formål (restaurant, café, kantine etc.) eller bruges til udlejning eller anden anvendelse, der omfatter flere brugere. I forbindelse med erhvervskøb ydes ingen garanti, da dette produkt udelukkende er beregnet til almindelig husholdning.

# SERVICE

---

For rekvirering af service og reservedele i Danmark, ring venligst på nedenstående nummer, og du vil blive omdirigeret til den serviceinstans nærmest dig.  
Ring på 70 25 23 03

# INNHOOLD

---

<b>SIKKERHETSANVISNINGER .....</b>	<b>15</b>
<b>BESKRIVELSE AV PLATETOPPEN .....</b>	<b>19</b>
TEKNISKE DATA .....	19
BETJENINGSPANEL .....	19
<b>BETJENING AF KOGEPLADEN .....</b>	<b>19</b>
DISPLAY .....	19
<b>OPPSTART OG BETJENING .....</b>	<b>20</b>
SENSITIVE TOUCH.....	20
SLIK SLÅR DU PÅ PLATETOPPEN .....	20
RESTVARMEINDIKATOR .....	20
<b>KOKEKAR OG VARMETRINN .....</b>	<b>21</b>
VARMETRINN .....	21
<b>ENGJØRING OG VEDLIKEHOLD .....</b>	<b>21</b>
<b>FEILFINNING .....</b>	<b>22</b>
<b>MILJØBESKYTTELSE .....</b>	<b>22</b>
<b>INSTALLATION.....</b>	<b>23</b>
<b>ELEKTRISK INSTALLASJON .....</b>	<b>24</b>
<b>GARANTI.....</b>	<b>25</b>
<b>SERVICE .....</b>	<b>25</b>

## SIKKERHETSANVISNINGER

---

- Les hele bruksanvisningen før du tar platetoppen i bruk. På den måten beskytter du deg selv mot uhell og unngår skader på platetoppen.
- Ta vare på denne bruksanvisningen slik at du kan slå opp i den senere hvis det er noe du kommer i tvil om. Hvis du selger eller overdrar platetoppen, må du sørge for at den nye eieren også får bruksanvisningen.
- Koketoppen er ikke beregnet til bruk med ekstern timer eller separat fjernkontroll.
- Før du tar platetoppen i bruk, må du omhyggelig fjerne all emballasje og undersøke om platetoppen er skadet. Dersom platetoppen er skadet, eller hvis du er i tvil om platetoppen har fått en skade, må du ta kontakt med en autorisert servicemontør. Du må IKKE ta platetoppen i bruk hvis den er skadet.
- En skade må straks meldes til butikken der du kjøpte platetoppen.
- Platetoppen er bare beregnet for matlaging i en normal husholdning. Annen bruk er ikke tillatt og kan være farlig. Produsenten/importøren kan ikke gjøres erstatningsansvarlig for skader som oppstår som følge av feilaktig betjening eller uhensiktsmessig bruk av platetoppen.
- Platetoppen er beregnet for innbygging og må bare tilkobles av en autorisert servicemontør. Installasjon utført av usakkyndige kan medføre betydelig risiko for brukeren. Produsenten/importøren kan ikke gjøres erstatningsansvarlig for dette.
- Platetoppen skal installeres i samsvar med gjeldende lover og regler.
- Ikke prøv å reparere platetoppen selv. Reparasjoner må bare foretas av en autorisert servicemontør. Reparasjoner utført av usakkyndige kan medføre betydelig risiko for brukeren. Produsenten/importøren kan ikke gjøres erstatningsansvarlig for dette.
- Ikke trekk ut støpselet av stikkontakten ved å trekke i ledningen.

- Ikke la barn leke med platetoppen eller bruke den uten å være under oppsyn av voksne.
- Vær oppmerksom på at en kokesone blir svært varm når den er i bruk, og at den vil være varm i et stykke tid etter at den er slått av. La derfor aldri en gryte eller panne som inneholder varm olje/varmt fettstoff bli stående på kokesonen uten å holde øye med den.
- Ikke la platetoppen være uten oppsyn når du arbeider med fett eller olje. Overopphetet fett eller olje kan selvantenne og sette fyr på kjøkkenheten. Brannfare!
- **Advarsel:** Risiko for brann! Benytt aldri koketoppen som oppbevaringsplass.
- Dersom fett eller olje begynner å brenne, må du aldri prøve å slukke ilden med vann. Kvel ilden med f.eks. et kjøkkenhåndkle eller med skum fra en brannslukker.
- Overplaten på den nye platetoppen er laget av glasskeramikk. Den er meget sterk, men kan imidlertid gå i stykker hvis du f.eks. mister spisse eller skarpe gjenstander ned på den. Hvis platen har revner eller brudd i overflaten, må du straks slå av strømmen til platetoppen og tilkalle en servicemontør.
- Er platetoppen bygget inn over en pyrolyseovn, må den ikke brukes mens det utføres pyrolyserens av ovnen.
- En ev. skuff rett under platetoppen må ikke brukes til lagring av brannfarlige gjenstander som f.eks. spraybokser.
- Platetoppen må ikke innbygges over oppvaskmaskiner, vaskemaskiner, tørketromler eller kjølemøbler, da den temmelig høye strålevarmen fra platen vil kunne skade slike produkter.
- Platetoppen må først tas i bruk når den er installert. Bare på den måten kan du sikre deg at du ikke kommer i kontakt med strømførende deler.
- Bruk bare kokekar med tykk og plan bunn. Ikke bruk gryter/panner med uslipt eller ru bunn, da de kan ripe platen. Sørg for at kokekarene har helt ren bunn, da selv små sandkorn kan ripe platen.
- Sett aldri varme kokekar hen over betjeningstastene, da elektronikken under dem i så fall kan ta skade.
- Ikke flamber rett under en avtrekkshette, da fettfiltrene kan antennes av flammene fra flamberingen.



- Pass på at ledninger fra små husholdningsapparater ikke kommer i berøring med en varm kokesone eller kommer i klemme i en varm ovnsdør.
- Ikke varm opp lukkede beholdere (f.eks. konservesbokser) på en kokesone, da slike beholdere kan sprenge på grunn av trykket som oppstår inne i dem.
- Ikke bruk platetoppen som avlastningsplass for f.eks. gjenstander av metall. Metallet kan bli varmt, smelte eller ev. bryte i brann på grunn av varmen fra en kokesone som er slått på, eller restvarmen fra en kokesone som er slått av.
- Ikke slå på en kokesone uten å sette kokekar på den. Sett heller aldri tomme kokekar på en kokesone som er slått på.
- Sukker i fast eller flytende form, plast eller aluminiumsfolie må ikke komme i berøring med en varm platetopp. Disse materialene smelter og klistrer fast og kan medføre misfarging eller revner i platetoppen. Dersom de likevel kommer i berøring med platetoppen, må du straks slå den av og fjerne sukkeret, platen eller aluminiumsfolien fra platetoppen mens den ennå er varm. Bruk en glasskrape til å fjerne det med. Pass på at du ikke brenner deg på den varme platetoppen.
- Hvis platen blir skadet eller revner, må du straks slå av strømmen til platetoppen og tilkalle en servicemontør.
- Slå av strømmen før rengjøring eller vedlikehold.
- Ikke bruk sterke rengjøringsmidler, midler med skurende effekt som f.eks. grill- eller ovnspray, flekk- eller rustfjerner eller skuresvamp.
- Ikke bruk damprensere ved rengjøring av platetoppen. Damptrykket kan medføre varige skader på overflaten og på de strømførende delene. Produsenten/importøren kan ikke gjøres erstatningsansvarlig for skader som skyldes bruk av damprensere.
- Ikke oppbevar magnetiserbare gjenstander, f.eks. kredittkort, lommeregner og disketter nær en platetopp som er slått på, da de i så fall kan ta skade.

- Når en uttjent platetopp skal kasseres, bør alle kabler klippes over helt inne ved platetoppen slik at den ikke kan være til fare for barn. Sørg for at apparatet destrueres på en miljømessig forsvarlig måte ved å avlevere det på en mottaksstasjon for slikt avfall. Tenk også på at produktet kan inneholde deler som kan gjenbrukes.
- Advarsel: Benytt utelukkende leverandørdesignede eller lignende anbefalt barnesikring for koketopp til ettermontering, som hindrer barn i å få tak i kjeler eller panner fra koketoppen. Feil bruk kan forårsake person- og/eller produktskade.

# BESKRIVELSE AV PLATETOPPEN

## Tekniske data

Typ	<b>WHP30</b>
Total effekt	3000 W
Energieffektivitetsklasse for hällen EChäll *	178.9 Wh/kg
<b>Vänster, fram</b>	Ø 155 mm
Normal	1200 W
Kategori for standard kokkäril *	A
Energiförbrukning ECCW *	173.8 Wh/kg
<b>Vänster, bak</b>	Ø 190 mm
Normal	1800 W
Kategori for standard kokkäril *	C
Energiförbrukning ECCW *	183.9 Wh/kg

\* Beräknat enligt metoder for mätning av prestanda (EN 60350-2).

## Betjeningspanel

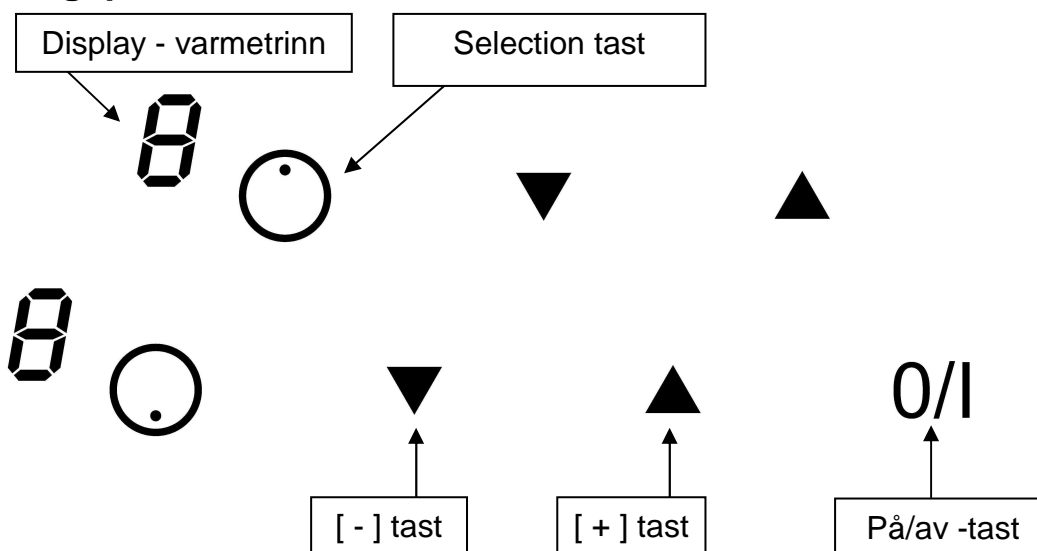

## BETJENING AF KOGEPLADEN

### Display

#### Display

0	<u>Betydning</u> Null	<u>Funksjon</u> Kokesonen er slått på
1...9	Varmetrinn	Velge varmetrinn
A	Oppkokingsautomatikk	Oppkokingsautomatikk aktivert
E	Feilmelding	Elektronikkfeil
H	Restvarme	Kokesonen er stadig varm
L	Lås	Betjeningspanelet er låst.

# OPPSTART OG BETJENING

---

## Sensitive touch

Platen er utstyrt med et elektronisk Finger-Touch betjeningspanel med sensitive touch-taster innebygd i platen. En lett berøring av et symbol aktiverer den tilhørende funksjonen. Straks elektronikken har registrert kommandoen, høres enten et lydsignal, en kontrollampe lyser eller en bokstav eller et tall vises displayet. **Du må bare berøre én tast av gangen.**

## Slik slår du på platetoppen

- **Slå platetoppen på/av:**

<u>Hva vil du gjøre</u>	<u>Betjeningspanel</u>	<u>Display</u>
Slå på	Trykk på [ 0/I ]	2 x [ 0 ]
Slå av	Trykk på [ 0/I ]	Tomt eller [ H ]

- **Slå en kokesone på/av:**

<u>Hva vil du gjøre</u>	<u>Betjeningspanel</u>	<u>Display</u>
Velge sone	Tryk på [ ● ] -tasten	[ 0 ]
Øke effekten	Trykk på [ + ]	[ 1 ] til [ 9 ]
Redusere effekten	Trykk på [ - ]	[ 9 ] til [ 1 ]
Slå av sonen	Trykk på [ - ]	[ 0 ] eller [ H ]

Hvis du ikke har foretatt deg noe innen 20 sekunder, går elektronikken i ventemodus.

## Restvarmeindikator

Så lenge en kokesone stadig er varm etter bruk, lyser restvarmeindikatoren [ H ] for å vise at kokesonens overflatetemperatur er over 60° C. Derfor må kokesonen ikke røres. Sett heller ikke varmefølsomme gjenstander på en kokesone så lenge restvarmeindikatoren lyser.

Vær oppmerksom på at barn ikke legger merke til restvarmeindikatorene, som lyser som tegn på at kokesonene er varme. Hold derfor øye med barna, så lenge restvarmeindikatoren lyser.

**Merk:** Så lenge en [ H ] lyser, kan du utnytte restvarmen fra de(n) varme sonen(e) til småkoking. På den måten kan du holde maten varm og spare energi.

# KOKEKAR OG VARMETRINN

---

## Varmetrinn

1 - 2	Smelte Gjenoppvarming	Sauser, smør og sjokolade Ferdigretter
2 - 3	Småkoke Tining	Ris, pudding, sukker og sirup Grønnsaker, fisk og frysevarer
3 - 4	Damping	Grønnsaker, fisk og kjøtt
4 - 5	Videre tilberedning etter koking	Poteter, suppe, pasta og friske grønnsaker
6 - 7	Koking Småkoke	Kjøtt, egg og pølser Gulasj
7 - 8	Koking	Poteter
9	Steking Oppkoking	Biffer og omelett Vann

## ENGJØRING OG VEDLIKEHOLD

---

Pass på at plastgjenstander, aluminiumsfolie eller lignende ikke kommer i berøring med en varm kokesone. Skulle det skje, må du straks fjerne det som har brent på, med en glasskrape og deretter rense platen med et spesialrensemiddel. Det samme gjør seg gjeldende hvis det er sølt sukker, syltetøy eller andre sukkerholdige matvarer på en varm kokesone.

Sørg for at både kokekar og kokesoner er helt tørre før kokekaret settes på platen.

Platetoppen må ikke rengjøres med etsende eller skurende rengjøringsmidler. Bruk heller ikke kniv for å fjerne overkok som sitter fast.

Ikke bruk damprensere ved rengjøring av platetoppen. Damptrykket kan medføre varige skader på overflaten og på de strømførende delene. Produsenten/importøren kan ikke gjøres erstatningsansvarlig for skader som skyldes bruk av damprensere.

Hvis du behandler platen regelmessig med et spesialrensemiddel, holder den seg pen og blir samtidig motstandsdyktig overfor smuss og flekker. Vask deretter platen med kaldt vann og tørk til slutt av overflaten omhyggelig.

# FEILFINNING

---

## Ikke mulig å slå på platetoppen/kokesonen

- Kokekaret er ikke egnet
- Platetoppen får ikke strøm
- Det har gått en sikring
- Betjeningssperren er aktivert
- Betjeningstastene er dekket med vann eller fett
- Betjeningspanelet er tildekket

## En [ E ] lyser på displayet

- Elektronikkfeil. Trekk ut støpselet og ring etter servicemontør

## Det står [ L ] i kokesonedisplayene:

- Se avsnittet "Låsetast".

## Platetoppen/kokesonene slås av mens den/de er i bruk

- For å unngå overoppheting kan kokesonen(e) bli slått av og på
- Kokesonen(e) har vært slått på i meget lang tid
- Betjeningstastene er tildekket
- Tomt kokekar med overopphetet bunn

## Kjøleviften fortsetter etter at platetoppen er slått av

- Dette er helt normalt – viften stopper automatisk når platetoppen har blitt kjølt av tilstrekkelig

## Oppkokingsautomatikken virker ikke.

- Kokesonen er stadig varm [ H ]
- Du har valgt varmetrinn [ 9 ]

## Indikatoren for Keep warm [ U ] lyser:

- Se avsnittet Keep warm-funksjon.

## Displayet viser [ Er03 ]:

- Betjeningstastene er i kontakt med væske eller annet objekt. Symbolet forsvinner automatisk fra displayet når væsken eller objektet fjernes.

## Displayet viser [ E21 ]:

- Kokeplaten er overopphetet. La platen kjøles ned og tenn deretter igen

## Displayet viser [ U400 ], [ Er25 ] eller [ U4 ]:

- Kokeplaten er ikke tilsluttet. Kontroller tilslutningen til nett.

**Hvis symbolene fortsatt lyser etter ovenstående problemløsning, kontakt service.**

# MILJØBESKYTTELSE

---

- Emballasjen er valgt ut fra miljømessige hensyn og er resirkulerbar.
- Produktet inneholder deler som kan skada miljøet og må derfor behandles som spesialavfall. Delene er nødvendig for produktets funksjonalitet.

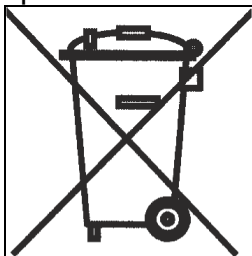

- Produktet må ikke kastes sammen med vanlig husholdningsavfall.
- Kasserte produkter må leveres på nærmeste gjenbruksstasjon.

# INSTALLATION

Platetoppen må bare tilkobles av en autorisert elektroinstallatør.

Installasjon utført av usakkyndige kan medføre betydelig risiko for brukeren. Produsenten/importøren kan ikke gjøres erstatningsansvarlig for dette.

## Slik fester du tetningslisten

Tetningslisten sørger for at det ikke trenger vann og fuktighet ned mellom platetoppen og benkeplaten. Derfor er det meget viktig at du fester tetningslisten som vist på tegningen.

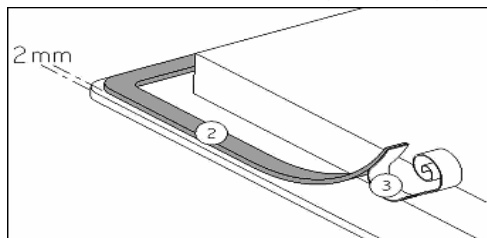

Fest tetningslisten (2) to millimeter fra glassets ytterkant – etter at du har fjernet den beskyttende papirstrimmelen (3).

## Innbygging

### Utskjæringsmål:

Type	Utskjæring i benkeplate		Platetoppens glassoverflate			Utskjæring for planliming		
	Bredde	Dybde	Bredde	Dybde	Tykkelse	Bredde	Dybde	Tykkelse
<b>WHP30</b>	280	490	310	520	4	316	526	4

- Avstanden fra vegg (bakvegg eller sidevegger) til platetoppen må være min. 50 mm.
- Platetoppen har varmebeskyttelsesklasse Y. Det betyr at det kan være høye skap på den ene siden av platetoppen og på baksiden, **mens det på den andre siden ikke kan være skap som er høyere enn selve platetoppen.**
- Platetoppen er beregnet for innbygging og må bare tilkobles av en autorisert servicemontør. Benkeplaten skal være varmebestandig og kunne tåle temperaturer på opptil 100° C. Det samme gjelder for side-/bakvegger i umiddelbar nærhet av platetoppen.
- Noen materialer som brukes ofte til fremstilling av benkeplater, tåler ikke fuktighet. Bruk derfor et spesielt lim for å beskytte utskjæringen. Dersom benkeplaten er forsynt med et laminat, må både laminatet og limet være varmebestandig.
- Installer ikke platetoppen over en oppvaskmaskin eller en ikke ventilert ovn.
- For å sikre god ventilasjon rundt platetoppen må du sørge for at det er en klaring på undersiden av platetoppen på min. 2 cm.
- Hvis det monteres en skuff under platetoppen, må brannfarlige/brennbare objekter ikke under noen omstendigheter plasseres der.
- Avstanden mellom platetoppen og en avtrekkshette skal følge de retningslinjene som gis i bruksanvisningen for avtrekkshetten.
- Pass på at strømledningen ikke blir klemt etter installasjon.
- Advarsel: Benytt utelukkende leverandørdesignede eller lignende anbefalt barnesikring for koketopp til ettermontering, som hindrer barn i å få tak i kjeler eller panner fra koketoppen. Feil bruk kan forårsake person- og/eller produktskade.

# ELEKTRISK INSTALLASJON

- Platetoppen må bare tilkobles av en autorisert elektroinstallatør.
- Installasjon utført av usakkyndige kan medføre betydelig risiko for brukeren. Produsenten/importøren kan ikke gjøres erstatningsansvarlig for dette.
- Platetoppen må jordes ifølge forskriftene for sterkstrøm.
- Produsenten/importøren kan ikke gjøres erstatningsansvarlig for skader som oppstår som følge av manglende eller defekt jording.
- Platetoppens strømforsyning må ha en flerpolet bryter. Kontaktåpningen må være minst 3 mm, og bryteren bør være plassert i nærheten av platetoppen.
- Tilkoblingen må ikke skje ved hjelp av skjøteledning eller multistøpsel.
- Ledningen må bare skiftes ut av en autorisert elektroinstallatør.
- Du finner de nødvendige tilkoblingsdata på typeskiltet.

## Tilkoblingsboksen

Tilkoblingsboksen finnes på undersiden av platetoppen. Ta av dekselet med en skrutrekker. Stikk den inn i åpningen og vipp av dekselet.

## Tilkobling av platetoppen

Platetoppen skal tilkobles iht. skjemaet under + tilkoblingsdiagrammet.

Tilkoblingsforhold	Tilkobling	Ledn. tverrsnitt	Ledn.type	Amp.
230V 1N 50Hz	1 fase + N	3 x 2,5 mm <sup>2</sup>	H 05 VV - F H 05 RR - F	25A*

\* Kalkulert etter standard EN 60 335-2-6

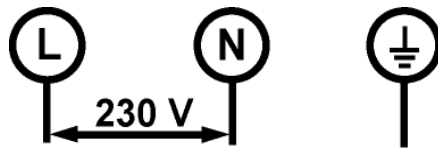



# GARANTI

---

Det ytes 2 års garanti på fabrikasjons- og materialfeil på platetoppen fra dokumenteret kjøpedato. Garantien omfatter materialer, arbeidslønn og kjørsel. Ved henvendelser og service ber vi deg opplyse produktets navn og serienummer. Disse opplysninger kan du finne på produktets typeskilt. Skriv dem eventuelt ned i denne bruksanvisningen slik at du har dem for hånden. Det gjør det lettere for serviceteknikeren å finne de riktige reservedelene.

## Garantien dekker ikke

Feil og skader som ikke skyldes fabrikasjons- og materialfeil  
Hvis det har blitt brukt uoriginale reservedeler  
Hvis ufaglærte har installert eller reparert platetoppen  
Hvis anvisningene i bruksanvisningen ikke har blitt fulgt  
Hvis installasjonen ikke er utført som anvist.

## Transportskader

Eventuelle transportskader SKAL anmeldes omgående og senest 24 timer etter at varen er levert. Hvis ikke kundens krav kunne avvises.

En transportskade som konstateres ved levering fra forhandleren til kunden, er primært en sak mellom kunden og forhandleren. Dersom kunden har stått for transporten av produktet selv, påtar leverandøren seg ikke noen forpliktelse i forbindelse med en eventuell transportskade

## Ubegrunnet servicebesøk

Dersom du tilkaller en servicemontør og det viser seg at du kunne ha rettet feilen selv ved å følge anvisningene i denne bruksanvisningen eller skifte en sikring i sikringsskapet, må du selv betale for besøket, da garantien BARE dekker fabrikasjonsfeil.

## Næringskjøp

Næringskjøp er ethvert kjøp av produkter som ikke brukes i en privat husholdning, men brukes til næringsvirksomhet eller næringslignende formål (restaurant, kantine etc.) eller brukes til utleie eller annen bruk som omfatter flere brukere. I forbindelse med næringskjøp ytes det INGEN garanti, da dette produktet utelukkende er beregnet for bruk i en vanlig husholdning.

# SERVICE

---

ServiceCompaniet AS, Gladengveien 8, 0661 Oslo.

Postboks 6469 – Etterstad, 0605 Oslo.

Telefon: 23 89 72 66

Faks: 22 68 54 00

Mail: [info@servicecompaniet.no](mailto:info@servicecompaniet.no)

# INNEHÅLLSFÖRTECKNING

---

<b>SÄKERHETSÅTGÄRDER</b> .....	<b>27</b>
<b>BESKRIVNING AV HÄLLEN</b> .....	<b>30</b>
TEKNISKA DATA .....	30
BETJÄNINGSPANEL .....	30
<b>BETJÄNING AV HÄLLEN</b> .....	<b>30</b>
DISPLAY .....	30
<b>ANVÄNDNING</b> .....	<b>31</b>
SENSITIVE TOUCH.....	31
SÅ SÄTTER DU PÅ HÄLLEN.....	31
RESTVÄRMEVISARE .....	31
<b>KOKKÄRL OCH EFFEKTLÄGEN</b> .....	<b>32</b>
EFFEKTLÄGEN.....	32
<b>RENGÖRING OCH UNDERHÅLL</b> .....	<b>32</b>
<b>PROBLEMLÖSNING</b> .....	<b>33</b>
<b>MILJÖSKYDD</b> .....	<b>33</b>
<b>INSTALLATION</b> .....	<b>34</b>
<b>ELANSLUTNING</b> .....	<b>35</b>
<b>GARANTI</b> .....	<b>36</b>
<b>SERVICE</b> .....	<b>36</b>

## SÄKERHETSÅTGÄRDER

---

- Läs noggrant igenom bruksanvisningen innan du använder spishällen. På så sätt garanterar du din egen säkerhet och undviker att hällen skadas.
- Spara bruksanvisningen så att du kan konsultera den vid ett senare tillfälle. Om hällen överlåts eller säljs ska bruksanvisningen följa med och ges till den nya ägaren.
- Innan spishällen tas i bruk ska du noggrant ta bort allt emballage och undersöka hällen för att försäkra dig om att den inte är skadad. Om du hittar skador på hällen eller är osäker på huruvida den är skadad ska du kontakta en auktoriserad servicetekniker. Hällen får INTE tas i bruk om den är skadad. Skador på hällen ska omedelbart anmälas till den butik där hällen är köpt.
- Hällen är inte avsedd för användning med extern timer eller separat fjärrkontroll.
- Spishällen är endast avsedd för normalt bruk i hushållet, för matlagning. Inga andra användningsområden är tillåtna och kan utgöra en fara. Tillverkaren/importören ansvarar inte för skador som beror på felaktig eller vårdslös användning av spishällen.
- Spishällen får endast byggas in och anslutas av en auktoriserad servicetekniker.  
Installation av annan person än sakkunnig kan medföra allvarliga risker för användaren. Tillverkaren/importören är inte ansvarig i sådana fall.
- Spishällen ska installeras i enlighet med gällande lagar och bestämmelser.
- Försök aldrig att själv reparera hällen. Reparation får endast utföras av en auktoriserad servicetekniker. Reparation av annan person än sakkunnig kan medföra allvarliga risker för användaren. Tillverkaren/importören är inte ansvarig i sådana fall.
- Dra aldrig ur kontakten genom att dra i sladden.
- Låt aldrig barn leka med eller använda spishällen utan vuxens tillsyn.
- Varning: Risk för brand! Använd inte hällen som ett förvaringsutrymme.

- Glöm inte att kokzonen blir mycket varm när den sätts på och att den förblir varm en stund efter att den stängts av. Låt därför aldrig en gryta eller panna med het olja eller matfett stå på kokzonen utan övervakning.
- Lämna aldrig spishällen utan tillsyn när du använder matfett eller olja. Överupphettat matfett eller olja kan självantändas och sätta eld på spiskåpan. Brandfara!
- Om fett eller olja börjar brinna: försök aldrig släcka elden med vatten. Elden ska kvävas med textil eller skum från en brandsläckare.
- Ytskiktet på din nya spishäll är tillverkat av glaskeramik. Det är mycket tålig, men kan gå sönder om man exempelvis tappar vassa eller skarpa föremål på den. Om ytan har sprickor eller skador ska man omedelbart stänga av strömmen och kalla på en servicetekniker.
- Om hällen är inbyggd över en pyrolysugn får hällen inte användas under pyrolyserengöringen av ugnen.
- Eventuella lådor under spishällen får inte innehålla brandfarligt material, som exempelvis sprejflaskor.
- Spishällen får inte byggas in ovanför diskmaskiner, tvättmaskiner, torktumlare eller kylmöbler, eftersom den starka strålvärmen från hällen kan skada dessa.
- Använd inte hällen innan den är inbyggd. Se också till att inte komma i kontakt med strömförande delar.
- Använd endast kokkärl med tjock, plan botten. Använd aldrig kastruller/pannor med oslipad eller repad botten, då dessa kan rispa hällen. Se också till att botten på kokkärlet är helt ren, då små sandkorn kan orsaka repor på hällen.
- Placera aldrig heta kokkärl ovanpå manöverpanelen, då det kan skada elektroniken under panelen.
- Flambera aldrig direkt under en spiskåpa, då flammorna kan orsaka antändning av fettfiltren.
- Se till att sladdar från mindre hushållsapparater inte kommer i kontakt med en varm kokzon eller kommer i kläm i en varm ugnslucka.
- Värm aldrig upp förslutna behållare (t.ex. konservburkar) på en kokzon, då sådana behållare kan sprängas av trycket som uppstår.

- Använd aldrig spishällen som avlastningsplats för exempelvis köksredskap av metall. Värmen från en påslagen kokzon eller en avslagen kokzons eftervärme kan göra att metallen blir het, smälter eller eventuellt orsakar brand.
- Slå aldrig på en kokzon utan att placera ett kokkärl på den, och sätt aldrig ett tomt kokkärl på en påslagen kokzon.
- Socker i fast eller flytande form, plast eller aluminiumfolie får inte komma i kontakt med den varma hällen. Dessa ämnen smälter, klibbar fast och kan när de svalnar orsaka repor eller skador på hällen. Om sådana ämnen ändå kommer i kontakt med hällen ska de avlägsnas från hällen medan den fortfarande är varm. Använd en glasskrapa för att avlägsna det som fastnat.
- Var försiktig så att du inte bränner dig på den varma hällen.
- Om hällen skadats eller repats ska du omedelbart bryta strömmen och kontakta en servicetekniker.
- Bryt alltid strömmen före rengöring och underhåll.
- Använd aldrig starka rengöringsmedel, rengöringsmedel med slipmedel som exempelvis grill- och ugnssprej, fläck- eller rostborttagningsmedel eller tvättsvampar med sträv yta.
- Använd aldrig ångrengöringsmaskiner för rengöring av spishällen. Ångtrycket kan orsaka permanenta skador på hällen och de strömförande delarna. Tillverkaren/importören ansvarar inte för skador som beror på användning av ångrengöringsmaskiner.
- Förvara inte magnetiska föremål som exempelvis kreditkort, miniräknare eller disketter nära en påslagen häll, då dessa kan ta skada.
- Vid skrotning av en spishäll bör samtliga sladdar under hällen klippas av tätt intill hällen, så att den inte utgör en fara för barn. Se till att transportera hällen till en godkänd återvinningsstation för att säkra en miljömässigt korrekt destruering. Tänk också på att spishällen kan innehålla delar som kan återvinnas.
- Försök **ALDRIG** att släcka en brand med vatten. Stäng hällen av och kväva branden med t.ex. en brandfilt eller brandsläckare.

# BESKRIVNING AV HÄLLEN

## Tekniska data

Type	<b>WHP30</b>
Total effekt	3000 W
Relativt energiforbruk for koketoppen, ECkoketopp*	178.9 Wh/kg
<b>Foran venstre</b>	Ø 155 mm
Normal	1200 W
Kategori for standard kjøkkenutstyr*	A
Energiforbruk ECCW*	173.8 Wh/kg
<b>Bak venstre</b>	Ø 190 mm
Normal	1800 W
Kategori for standard kjøkkenutstyr*	C
Energiforbruk ECCW*	183.9 Wh/kg

\* Beregnet etter metoden for måling av yteevne (EN 60350-2).

## Betjningspanel

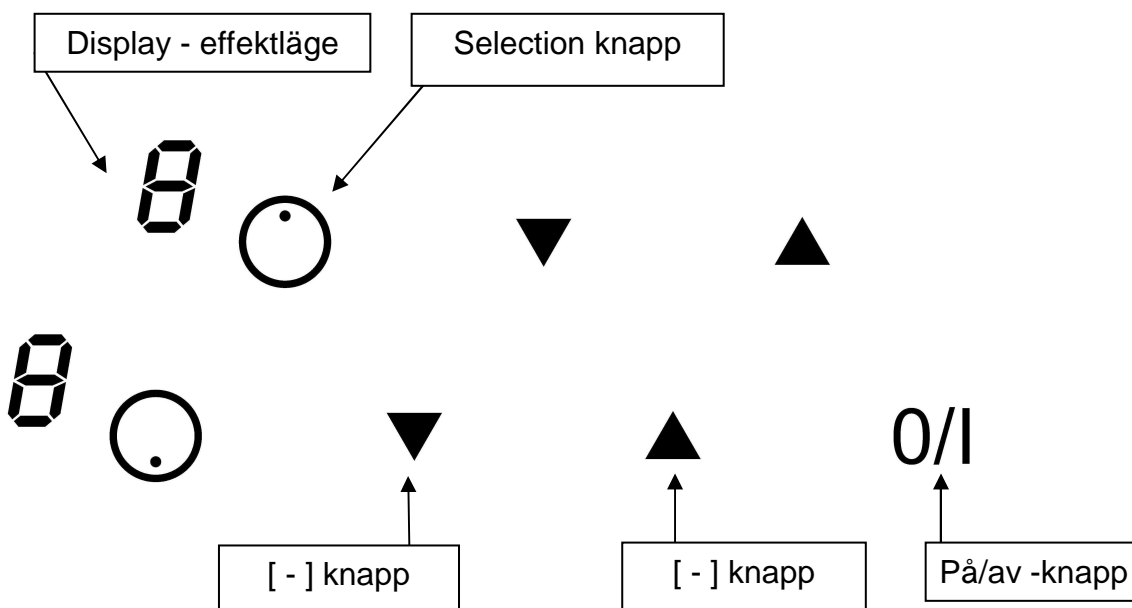

# BETJÄNING AV HÄLLEN

## Display

### Display

0.	Noll
1...9	Effektläge
A	Uppkokningsautomatik
E	Felmeddelande
H	Restvärme
L	Funktionslås

### Funktion

Kokzonen är aktiverad
Välj effektläge
Snabbuppkokning
Elektronikfel
Kokzonen är fortfarande varm
Betjningspanelen är låst.

# ANVÄNDNING

---

## Sensitive touch

Hällen är utrustad med en elektronisk fingertouch-betjäningsspanel med sensitive touch-knappar som är integrerad i hällen. Vid en lätt beröring av en symbol aktiveras tillhörande kokzon/funktion. Så snart elektroniken har registrerat ditt val hörs ett pip ljud, en kontrollampa tänds och en bokstav eller ett nummer visas i displayen.

**Tryck endast på en knapp i taget.**

## Så sätter Du på hällen

- **Sätta på / Stänga av hällen :**

<b><u>Vad vill Du göra?</u></b>	<b><u>Betjäningsspanel</u></b>	<b><u>Display</u></b>
Sätta på hällen	Tryck på [ 0/I ]	2 x [ 0 ]
Stänga av hällen	Tryck på [ 0/I ]	Tom eller [ H ]

- **Sätta på / Stänga av kokzonerna:**

<b><u>Vad vill Du göra?</u></b>	<b><u>Betjäningsspanel</u></b>	<b><u>Display</u></b>
Välja zon	Tryck på [ ● ] -knapp	[ 0 ]
Höja effektläge	Tryck på [ + ]	[ 1 ] till [ 9 ]
Sänka effektläge	Tryck på [ - ]	[ 9 ] til [ 1 ]
Slå av	Tryck på [ - ]	[ 0 ] eller [ H ]

Företas inget tryck inom 20 sekunder återkommer elektroniken till början.

## Restvärmevisare

Så länge kokzonen fortfarande är varm efter användning lyser symbolen för restvärmevisare [ H ] vilket innebär att kokzonen har en yt-temperatur på över 60°C. Rör därför inte kokzonen och placera inte värmekänsliga föremål på hällen så länge symbolen är tänd.

Var uppmärksam på att barn inte ser restvärmevisare som lyser som ett tecken på varma kokzoner. Håll därför barn under uppsikt så länge restvärmevisaren lyser.

**Obs!** Så länge ett [ H ] syns kan du utnyttja eftervärmen på den/de varma zonen/zonerna för sjudning. På så sätt du kan du hålla maten varm och samtidigt spara energi.

# KOKKÄRL OCH EFFEKTLÄGEN

---

## Effektlägen

1 - 2	Smältning Uppvärmning	Såser, smör och choklad Färdiglagade rätter
2 - 3	Sjudning Uppvärmning	Ris, gröt, socker och sirap Grönsaker, fisk och frysta varor
3 - 4	Ångkokning	Grönsaker, fisk och kött
4 - 5	Tillagning efter kokning	Potatis, soppa, pasta och färska grönsaker
6 - 7	Kokning Sjudning	Kött, ägg och korvar Gulasch
7 - 8	Tillagning	Potatis och pannkakor
9	Stekning Uppkokning	Biff och omelett Vatten

## RENGÖRING OCH UNDERHÅLL

---

Se till att plast, aluminiumfolie och liknande inte kommer i kontakt med en påslagen kokzon. Skulle detta ändå hända ska det omedelbart avlägsnas med hjälp av en glasskrapa. Därefter ska hällen rengöras med specialrengöringsmedel. Samma sak gäller om man exempelvis spiller socker, sylt eller andra sockerhaltiga livsmedel på en varm kokzon.

Se till att såväl kokkärl som kokzoner är helt torra innan kärnen används.

Rengör aldrig hällen med frätande rengöringsmedel eller rengöringsmedel som innehåller slipmedel, och använd aldrig en kniv för att avlägsna fastbrända rester.

Använd aldrig ångrengöringsmaskiner för rengöring av spishällen. Ångtrycket kan orsaka permanenta skador på överhällen och de strömförande delarna. Tillverkaren/importören ansvarar inte för skador som beror på användning av ångrengöringsmaskiner.

Om Du rengör hällen regelbundet med specialrengöringsmedel håller den sig snygg och blir samtidigt smuts- och fläckavvisande. Tvätta därefter hällen med kallt vatten och torka till sist av ytan ordentligt.



# PROBLEMLÖSNING

---

## Spishällen/kokzonerna går inte att slå på

- Kockärlet är olämpligt
- Strömmen är inte påslagen
- En säkring har gått
- Funktionslåset är aktiverat
- Manöverknapparna är täckta med vatten eller fett
- Manöverpanelen är övertäckt

## Ett [ E ] syns i displayen

- Elektronikfel
- Dra ur kontakten och ring efter en servicetekniker

## [ L ] lyser i displayen:

- Se avsnittet "Funktionslås".

## Kokzonen/kokzonerna stängs av medan de används

- För att undvika överhettning slås kokzonen/kokzonerna av/på
- Kokzonen/kokzonerna har stått påslagna under mycket lång tid.
- Manöverknapparna är övertäckta
- Tomt kockärl med överupphettad botten

## Avkylningsfläkten fortsätter efter att ugnen slagits av

- Detta är helt normalt – fläkten stannar automatiskt när spishällen är tillräckligt sval.

## Uppkokningsautomatiken fungerar inte

- Kokzonen är fortfarande varm [ H ]
- Du har valt effektläge [ 9 ]

## Kontrolllampan för Keep warm [ U ] lyser:

- Se avsnittet Keep warm-funktion.

## Displayen visar [ Er03 ]:

- Betjäkningsknapparna är täckta med vätska eller annat föremål. Symbolen försvinner automatiskt från displayen när vätskan eller föremålet avlägsnas.

## Displayen visar [ E21 ]:

- Hällen är överhettad. Låt hällen kyla ned och sätt på hällen igen.

## Displayen visar [ U400 ], [ Er25 ] eller [ U4 ]:

- Hällen är inte ansluten. Kontrollera anslutningen.

**Om symbolerna förblir tänd efter ovanstående felsökning, kontakta service.**

# MILJÖSKYDD

---

- Emballaget har valts av hänsyn till miljön och kan återanvändas.
- Produkten innehåller delar, som kan skada miljön om de kasseras felaktigt. Delarna är nödvändiga för produktens funktion.

- Produkten får inte kastas bort tillsammans med vanliga sopor.
- Se till att produkten kasseras på närmsta återvinningsstation.

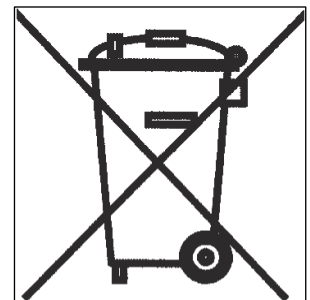

# INSTALLATION

Hällen får endast byggas in och anslutas av en auktoriserad servicetekniker.

## Så sätter du fast tätninglisten

Den medföljande självhäftande tätninglisten fästs längs hällens underkant. Hällen placeras i inbyggnadshålet och centreras. Tätninglisten förhindrar att vatten och fukt tränger in mellan spishäll och bänkskiva. Det är därför mycket viktigt att du fäster tätninglisten korrekt enligt bilden nedan.

Fäsr tätninglisten (2) två millimeter från glasets ytterkant, efter att du avlägsnat det skyddande pappershöljet (3).

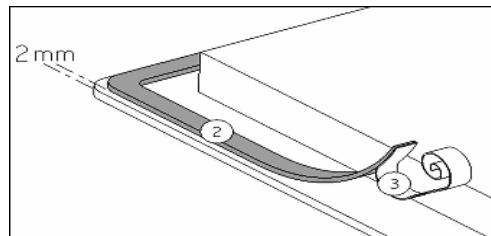

## Inbyggnad

### Utskärningsmått:

Typ	Utskärning bänkskiva		Hällens glasyta			Utskärning för planlimning		
	Bredd	Djup	Bredd	Djup	Tjocklek	Bredd	Djup	Tjocklek
<b>WHP30</b>	280	490	310	520	4	316	526	4

- Avståndet från väggen (bakvägg och/eller sidovägg) till hällen ska vara minst 50 mm.
- Spishällen har skyddklass Y för värme. Det innebär att man kan ha höga skåp på ena sidan av hällen **medan man på den andre sidan inte får ha skåp som är högre än själva spishällen.**
- Spishällen får endast byggas in och anslutas av en auktoriserad servicetekniker. Bänkskivan närmast hällen ska vara värmefast och klara av temperaturer på upp till 100° C. Samma sak gäller för sido- och bakväggar närmast spishällen.
- Vissa material som ofta används vid tillverkning av bänkskivor tål inte fukt. Använd därför speciallim för att skydda urtaget.
- Om bänkskivan har pålimmat laminat ska både laminat och lim vara värmefasta.
- Installera inte hällen över en diskmaskin eller en icke-ventilerad ugn.
- För att säkra god ventilation runt omkring spishällen ska Du se till att lämna en öppning på hällens undersida på minst 2 cm.
- Om det monteras en låda under hällen får inga brandfarliga material läggas i lådan.
- Avståndet mellan spishäll och spiskåpa ska följa de riktlinjer som står i spiskåpans bruksanvisning.
- Se till att kabeln inte klämms efter inbyggnad.
- Varning: Använd endast leverantörkonstruerade eller leverantörrekommenderade skyddgaller till eftermontering som hindrar barn från att dra kokkärl från hällen. Felaktig användning kan orsaka personskador och/eller skador på hällen.

# ELANSLUTNING

- Spishällen får endast anslutas av en auktoriserad elektriker.
- Installation av annan person än sakkunnig kan medföra allvarliga risker för användaren. Tillverkaren/importören är inte ansvarig i sådana fall.
- Hällen ska anslutas enligt gällande lagar och bestämmelser.
- Tillverkaren/importören är inte ansvarig för skador som uppstår på grund av bristfällig eller skadad jordanslutning.
- Hällens strömförsörjning ska ha en flerpolig brytare. Kontaktöppningen ska vara minst 3 mm och kontakten bör vara placerad i närheten av hällen.
- Anslutning får inte göras med hjälp av förlängningsladd eller adapter.
- Sladden får endast bytas ut av en auktoriserad servicetekniker.
- Du hittar all nödvändig anslutningsinformation på typskylten.

## Kopplingslådan

Kopplingslådan sitter på undersidan av hällen. Locket öppnas med hjälp av en skruvmejsel. Stick in skruvmejseln i öppningen och öppna locket.

## Anslutning av hällen

Spishällen ska anslutas enligt nedanstående + anslutningsdiagrammet.

Anslutning	Anslutning	Ledarens tvärsnitt	Sladdtyp	Amp.
230V 1N 50Hz	1 fase + N	3 x 2,5 mm <sup>2</sup>	H 05 VV - F H 05 RR - F	25A*

\* Uträknat enligt standard EN 60 335-2-6

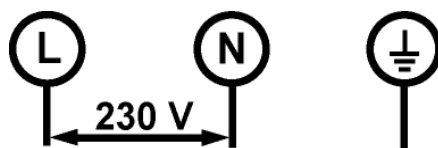

## **GARANTI**

---

Din nya spishäll levereras med 2 års garanti på tillverknings- och materialfel, gällande från inköpsdatum enligt kvitto. Garantin omfattar material, arbete och transporter. Vid önskan om service bör du uppge spishällens namn och serienummer. Den informationen finns på typskylten. Du kan också skriva upp informationen i denna bruks- och installationsanvisning, så finns de alltid till hands. Det gör det enklare för servicepersonalen att hitta rätt reservdelar.

### **Garantin omfattar inte**

Fel och skador som inte beror på tillverknings- eller materialfel.  
Om andra reservdelar än originalreservdelar har använts.  
Om anvisningarna i bruks- och installationsanvisningen inte följts.  
Om installationen inte har skett på angivet sätt.

### **Transportskador**

En transportskada som konstateras när butiken levererar till kund är i första hand en sak mellan kunden och butiken. I de fall då kunden själv har stått för transporten av varan påtar sig inte butiken något ansvar för eventuell transportskada. Eventuella transportskador ska omedelbart anmälas, och senast 24 timmar efter leveransen. Annars kan kundens krav komma att avvisas.

### **Obefogade servicebesök**

Om man tillkallar servicemontör och det visar sig att man själv kunde ha åtgärdat felet, genom att exempelvis följa anvisningarna i bruks- och installationsanvisningen eller genom att byta en säkring i säkringsskåpet, får kunden själv stå för kostnaden.

### **Företagsköp**

Företagsköp är köp av maskiner som inte ska användas i ett privat hushåll, utan i ett företag eller för företagsliknande ändamål (restaurang, matservering etc.) eller användas för uthyrning eller annan användning som omfattar flera olika användare.

Vid företagsköp gäller ingen garanti, eftersom produkten uteslutande är avsedd för användning i vanligt privat hushåll.

## **SERVICE**

---

GarantGruppen AB  
Bangårdsgatan 6  
582 77 Linköping  
Tlf.: 013 15 45 10  
Fax: 013 15 45 07

# SISÄLLYSLUETTELO

---

<b>TURVATOIMET</b> .....	<b>38</b>
<b>KEITTOTASON KUVAUS</b> .....	<b>41</b>
TEKNISET TIEDOT .....	41
OHJAUSPANEELI.....	41
<b>KEITTOTASON KÄYTTÖ</b> .....	<b>41</b>
NÄYTTÖ.....	41
KEITTOTASON KYTKEMINEN .....	42
JÄLKILÄMMÖN ILMAISIN .....	42
<b>KEISTITTOAAT JA SÄÄTÖALUEET</b> .....	<b>43</b>
SÄÄTÖALUEET.....	43
<b>PUHDISTUS JA HUOLTO</b> .....	<b>43</b>
<b>VIANETSINTÄ</b> .....	<b>44</b>
<b>YMPÄRISTÖNSUOJELU</b> .....	<b>44</b>
<b>ASENNUS</b> .....	<b>45</b>
<b>SÄHKÖASENNUS</b> .....	<b>46</b>
<b>TAKUU</b> .....	<b>47</b>
<b>HUOLTO</b> .....	<b>47</b>

## TURVATOIMET

---

- Lukemalla käyttöohjeen ennen keittotason käyttöönottoa välttyt vahingoittamasta itseäsi ja keittotasoa.
- Laita tämä käyttöohje talteen myöhempää tarvetta varten. Jos keittotaso luovutetaan tai myydään toiselle omistajalle, käyttöohjeen on seurattava sen mukana.
- Ennen keittotason käyttöönottoa poista kaikki pakkausmateriaali ja varmista, ettei keittotaso ole vahingoittunut. Mikäli keittotaso on vahingoittunut tai sen epäillään olevan vahingoittunut, kutsu paikalle valtuutettu huoltoasentaja. Vahingoittunutta keittotasoa EI saa ottaa käyttöön.
- Keittotasoa ei ole tarkoitettu käytettävän ulkoisella ajastimella tai erillisellä kaukosäätimellä.  
Ilmoita vahingosta välittömästi tuotteen ostopaikkaan.
- Keittotaso on tarkoitettu vain ruoanlaittoon kotitalouksissa. Muunlainen käyttö on kiellettyä ja voi aiheuttaa vaaratilanteita. Valmistajaa/maahantuoja ei voida pitää vastuussa vääränlaisesta käytöstä tai hoidosta aiheutuneista vaurioista.
- Keittotason saa asentaa ja kytkeä vain valtuutettu huoltoasentaja. Virheellinen asennus saattaa vaarantaa käyttäjän turvallisuuden. Valmistaja tai maahantuoja ei tällöin ole vastuussa tapahtuneesta.
- Keittotaso on asennettava voimassa olevien lakien ja säännösten mukaan.
- Älä koskaan yritä itse korjata viallista keittotasoa. Korjauksia saa tehdä vain valtuutettu huoltoasentaja. Virheelliset korjaustoimet saattavat vaarantaa käyttäjän turvallisuuden. Valmistaja tai maahantuoja ei tällöin ole vastuussa tapahtuneesta.
- Älä koskaan kisko johdosta, kun irrotat pistokkeen pistorasiasta.
- Älä koskaan anna lasten leikkiä keittotasolla tai käyttää sitä muuten kuin aikuisen valvonnassa.
- Muista, että keittoalue on kuuma paitsi käytössä myös jonkin aikaa sammutuksen jälkeen. Pidä sen vuoksi aina silmällä keittoalueella olevaa kuumaa öljyä/rasvaa sisältävää keittoastiaa.

- Valvo keittotasoa koko ajan, kun käytät ruoanlaitossa rasvaa tai öljyä. Roiskunut rasva tai öljy voi syttyä palamaan ja sytyttää samalla myös liesituulettimen. Tulipalon vaara!
- Jos rasva tai öljy syttyy palamaan, älä koskaan yritä sammuttaa tulta vedellä vaan tukahduta se kankaalla tai vaahtosammuttimella.
- Keittotasossa on vahva lasikeraaminen pinta, joka voi kuitenkin rikkoutua, jos sen päälle putoaa esimerkiksi teräviä esineitä. Jos keittotasossa on halkeamia tai muita vaurioita, katkaise siitä virta ja kutsu paikalle huoltoasentaja.
- Jos keittotasoa asennetaan pyrolyysitoiminnolla varustetun uunin päälle, tasoa ei saa käyttää pyrolyysipuhdistuksen aikana.
- Jos keittotasoa asennetaan laatikon päälle, laatikossa ei saa säilyttää tulenarkoja aineita, esim. suihkepulloja.
- Keittotasoa ei saa asentaa astianpesu- tai pesukoneen, kuivausrummun tai jääkaapin/pakastimen päälle, koska tasosta säteilevä lämpö saattaa vahingoittaa muita laitteita.
- Keittotasoa saa käyttää vain paikalleen asennettuna, jolloin sen virtaa johtavat osat eivät ole näkyvillä.
- Käytä ainoastaan tasa- ja paksupohjaisia keittoastioita. Jos keittoastiassa on hiomaton tai naarmuuntunut pohja, se voi naarmuttaa keittotasoa. Varmista myös, että keittoastian pohja on puhdas. Jopa hyvin pienet likahiukkaset voivat naarmuttaa keittotasoa.
- Varoitus: Tulipalon vaara! Älä käytä keittotasoa säilytystilana.
- Älä koskaan aseta kuumaa keittoastiaa suoraan toimintonäppäinten yläpuolelle, koska näppäinten alla oleva ekelektronikka saattaa tällöin vahingoittua.
- Älä liekitä ruokaa suoraan liesituulettimen alla, koska liekit voivat sytyttää tuulettimen rasvasuodattimen palamaan.
- Varo, etteivät muiden kodinkoneiden johdot osu lämpimään keittoalueeseen tai jää puristuksiin kuumun uuniluukun väliin.
- Älä koskaan lämmitä keittoalueella ruokaa suljetuissa astioissa (esim. säilykepurkeissa), ne saattavat räjähtää.
- Älä koskaan säilytä keittotason päällä esimerkiksi metalliesineitä. Päällä olevan keittoalueen lämpö tai sammutetun keittoalueen jälkilämpö saattaa kuumentaa/sulattaa esineen tai sytyttää sen palamaan.

- Älä koskaan käynnistä keittoaluetta, jolla ei ole keittoastiaa. Älä myöskään aseta tyhjää keittoastiaa keittoalueelle sen ollessa päällä.
- Varo, ettei lämpimälle keittotasolle joudu, muovia, alumiinifoliota tai kiinteää tai nestemäistä sokeria. Nämä aineet sulavat ja tarttuvat kiinni keittotasoon ja saattavat jäähtyessään aiheuttaa siihen naarmuja tai halkeamia. Mikäli näitä aineita kuitenkin joutuu keittotasolle, sammuta keittotaso ja poista sokeri, muovi tai alumiinifolio keittotasosta sen ollessa yhä lämmin. Käytä tähän tarkoitukseen lasikaavinta. Varo polttamasta itseäsi koskiessasi kuumaan keittotasoon.
- Jos keittotaso vaurioituu tai siihen tulee halkeamia, katkaise heti virta ja ota yhteys huoltoasentajaan.
- Sammuta keittotason virta aina ennen sen puhdistusta ja huoltoa.
- Älä käytä puhdistukseen koskaan voimakkaita puhdistusaineita tai hankaavia aineita, kuten esim. grillin- ja uuninpuhdistusaineita, tahran- tai ruosteenpoistoaineita tai karkeaa sientä.
- Älä koskaan puhdista keittotasoa höyrykäyttöisillä puhdistuslaitteilla. Painehöyry saattaa vahingoittaa pintaa ja keittotason sähköä johtavia osia pysyvästi. Valmistajaa/maahantuojaa ei voida tällöin pitää vastuussa tapahtuneesta.
- Älä säilytä magneetilla varustettuja esineitä, kuten luottokortteja, taskulaskimia tai levykkeitä päällä olevan keittotason lähellä, koska esineet saattavat vaurioitua.
- Kun poistat keittotason käytöstä, katkaise kaikki johdot aivan tason vierestä, jotteivät ne voi aiheuttaa vaaratilanteita lapsille. Varmista keittotason ympäristöystävällinen hävittäminen palauttamalla se hyväksytylle kierrätysasemalle. Muista myös, että tuotteen joitakin osia voidaan ehkä käyttää uudelleen.
- Älä KOSKAAN yritä sammuttaa paloa vedellä. Sammuta sen sijaan keittotaso ja tukahduta liekit esimerkiksi sammutuspeitteellä tai palosammuttimella.



# KEITTOTASON KUVAUS

## Tekniset tiedot

Volttia	<b>WHP30</b>
Kokonaisteho	3000 W
Keittotason energiankulutus, ECkeittotaso*	178.9 Wh/kg
<b>Etuvasemmalla</b>	Ø 155 mm
Normaali	1200 W
Vakiokeittoastioiden luokka *	A
Energiankulutus ECcw*	173.8 Wh/kg
<b>Takavasemmalla</b>	Ø 190 mm
Normaali	1800 W
Vakiokeittoastioiden luokka *	C
Energiankulutus ECcw*	183.9 Wh/kg

\*Laskettu käyttäen suorituskyvyn mittaus menetelmää (EN 60350-2).

## Ohjauspaneeli

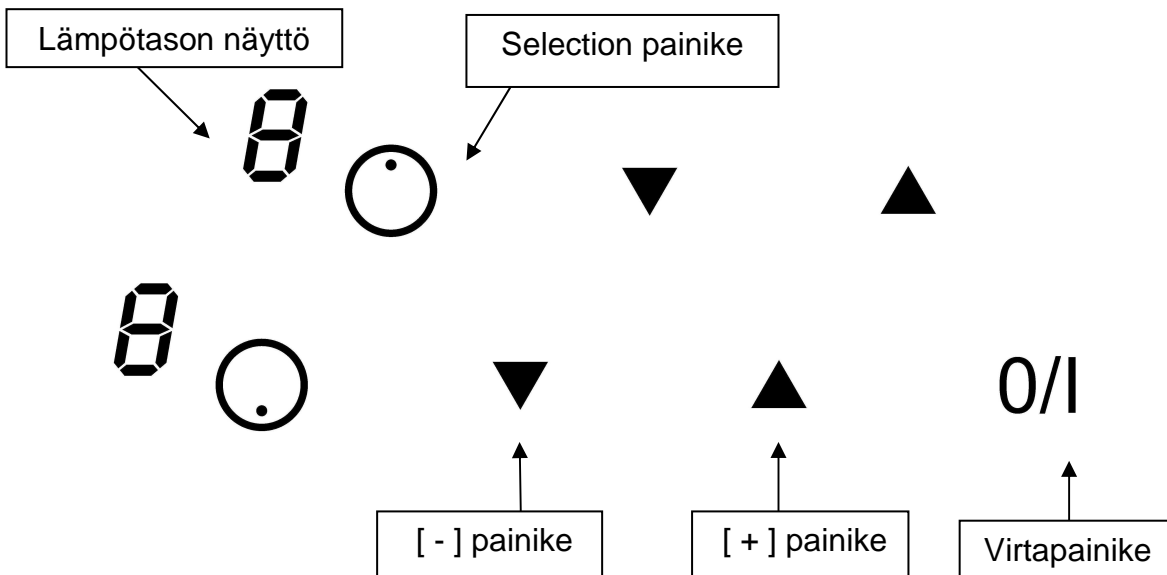

# KEITTOTASON KÄYTTÖ

## Näyttö

### Näyttö

0  
1...9  
A  
E  
H  
L

### Merkitys

Nolla  
Säädetty teho  
Kiehautusautomaatiikka  
Virheilmoitus  
Jälkilämpö  
Lukko

### Toiminto

Keittoalue on aktivoitu  
Valitse lämpötila  
Kiehautusautomaatiikka aktivoitu  
Elektroniikkavirhe  
Keittoalue on edelleen lämmin  
Käyttöpaneeli on lukittu.

## Keittotason kytkeminen

- **Keittotason virtapainike:**

<u>Tehtävä</u>	<u>Käyttöpaneeli</u>	<u>Näyttö</u>
KytKentä	Paina [ 0/I ]	2 x [ 0 ]
Sammutus	Paina [ 0/I ]	Tyhjä tai [ H ]

- **Lämpöalueen virtapainike:**

<u>Tehtävä</u>	<u>Käyttöpaneeli</u>	<u>Näyttö</u>
Lämpöalueen valinta	Paina [ ● ] -painike	[ 0 ]
Tehon lisääminen	Paina [ + ]	[ 1 ] - [ 9 ]
Tehon vähentäminen	Paina [ - ]	[ 9 ] - [ 1 ]
Sammuttaminen	Paina [ - ]	[ 0 ] tai [ H ]

Jos et tee mitään 20 sekunnin kuluessa, elektroninen ohjausjärjestelmä palaa valmiustilaan

## Jälkilämmön ilmaisim

Keittoalue on kuuma jonkin aikaa myös käytön jälkeen. Jälkilämmön merkkivalo [ H ] ilmaisee tällöin, että keittoalueen pinnan lämpötila on yli 60°C. Älä sen vuoksi koske keittoaluetta tai aseta sen päälle lämpöherkkiä esineitä merkkivalon palaessa.

Muista myös, että lapset eivät huomaa jälkilämmön merkkivaloa. Pidä sen vuoksi lapsia silmällä niin kauan kuin merkkivalo palaa.

**Huomaa:** [ H ]-valon palaessa lämpimän keittoalueen/alueiden jälkilämmöllä voidaan pitää ruokaa lämpimänä ja säästää samalla energiaa.

# KEISTITTOAAT JA SÄÄTÖALUEET

---

## Säätöalueet

1 - 2	Sulatus Lämmitys	Kastikkeet, voi ja suklaa Valmisruoat
2 - 3	Kiehutus hiljalleen Sulatus	Riisi, vanukkaat, sokeri ja siirappi Vihannekset, kala ja pakasteet
3 - 4	Höyrytys	Vihannekset, kala ja liha
4 - 5	Keittäminen kiehautuksen jälkeen	Perunat, keitot, pastat ja tuoreet vihannekset
6 - 7	Keittäminen Kiehutus hiljalleen	Liha, maksa, kanamunat ja makkarat Gulassi
7 - 8	Keittäminen ja paistaminen	Perunat ja ohukaiset
9	Paistaminen Kiehauttaminen	Paistit ja munakkaat Vesi

## PUHDISTUS JA HUOLTO

---

Varo, etteivät muovi-, alumiini- tai muut vastaavat esineet osu kuumaan keittoalueeseen. Jos näin pääsee käymään, poista tasoon tarttunut aine välittömästi lasikaapimella ja puhdista taso sen jälkeen erityisellä puhdistusaineella. Menettele samoin myös silloin, jos kuumalle keittoalueelle joutuu sokeria, marmeladia tai muita sokeria sisältäviä ruoka-aineita.

Sekä keittoastian että keittoalueen on oltava aivan kuivia ennen käyttöä.

Älä koskaan puhdista tasoa syövyttävällä tai hiovalla puhdistusaineella äläkä koskaan yritä irrottaa keittotasoon tarttunutta ruokaa veitsellä.

Älä koskaan puhdista keittotasoa höyrykäyttöisillä puhdistuslaitteilla. Painehöyry saattaa vahingoittaa pintaa ja keittotason sähköä johtavia osia pysyvästi. Valmistajaa/maahantuojaa ei voida tällöin pitää vastuussa tapahtuneesta.

Varo naarmuttamasta tason pintaa esimerkiksi rannerenkaalla, kellolla tai sormuksella.

Keittotaso pysyy siistinä, kun se käsitellään säännöllisesti erityisellä puhdistusaineella, joka myös ehkäisee lian ja laikkujen muodostumista. Huuhtelee taso käsittelyn jälkeen kylmällä vedellä ja kuivaa pinta huolellisesti.

# VIANETSINTÄ

---

## Keittotasoa/keittoalueita ei voida kytkeä päälle

- keittoastia on sopimaton
- tasossa ei ole virtaa
- sulake on palanut
- lukkopainike on aktivoitu
- toimintonäppäimet ovat märät tai rasvaiset
- ohjauspaneeli on peitetty.

## Näytössä näkyy [ E ]

- elektroniikkavirhe
- – irrota pistoke ja kutsu paikalle huoltoasentaja.

## Lämpöalueiden näytöissä näkyy [ L ].

- Katso lukituspainiketta käsittelevä kohta

## Keittoalue sammuu käytön aikana

- ylikuumenemisen välttämiseksi keittoalue voi välillä sammua ja käynnistyä uudelleen
- keittoalue on ollut päällä erittäin kauan
- toimintonäppäimet ovat peitettyinä
- tyhjän keittoastian pohja on ylikuumentunut.

## Jäähdytyspuhallin jatkaa toimintaansa vaikka taso on sammutettu

- tämä on täysin normaalia – puhallin pysähtyy automaattisesti, kun keittotaso on jäähtynyt tarpeeksi.

## Kiehausautomaattiikka ei toimi

- Keittoalue on edelleen kuuma [ H ]
- Olet valinnut tehon [ 9 ]

## Keep warm -toiminnon [ U ] merkkivalo palaa:

- Katso Keep warm -toimintoa käsittelevä kohta

## Näytössä [ Er03 ]:

- Ohjaimet ovat kosketuksessa nesteeseen tai toiseen tavarahan. Symboli katoaa automaattisesti näytöltä, kun neste tai tavara poistetaan

## Näytössä [ E21 ] :

- Keittotaso on ylikuumentunut. Anna sen jäähtyä ja sytytä sen jälkeen uudelleen.

## Näytössä [U400 ], [ Er25 ] tai [ U4 ]:

- Tasoa ei ole liitetty oikein. Tarkista sähköliitäntä

**Jos symbolit ovat näkyvissä vielä yllä olevan ongelmaratkaisun jälkeen, ota yhteys huoltoon.**

# YMPÄRISTÖNSUOJELU

---

- Pakkauksen materiaalit ovat ympäristöystävällisiä ja kierrätettäviä.
- Sähkölaitteissa on kierrätettäviä mutta myös ympäristölle vahingollisia materiaaleja. Ne ovat kuitenkin välttämättömiä laitteen virheettömän toiminnan ja turvallisuuden vuoksi.

- Älä hävitä laitetta kotitalousjätteen mukana.
  - Ota yhteys asuinpaikkakunnallasi toimivaan käytöstä poistettujen kodinkoneiden vastaanottopisteeseen.

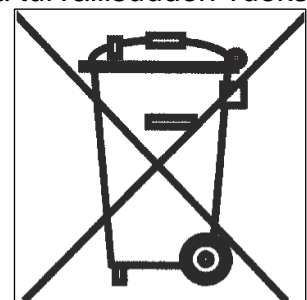

# ASENNUS

Toimitukseen sisältyvä itseliimautuva tiivistelista kiinnitetään tason alareunaan. Taso asetetaan aukon keskelle. Tiivistelista estää vettä ja kosteutta tunkeutumasta keittotason ja alustan väliin.

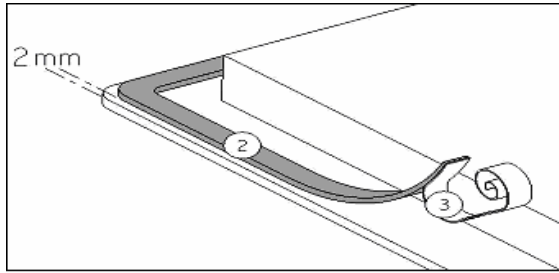

Poista tiivistelistan suojapaperi (3) ja kiinnitä lista (2) 2mm : n etäisyydelle lasin ulkoreunasta

## Aukko:

	Aukon mitat tasossa		Keittotason lasipinta			Aukko tasoliimausta varten		
Tyyppi	Leveys	Syvyys	Leveys	Syvyys	Paksuus	Leveys	Syvyys	Paksuus
<b>WHP30</b>	280	490	310	520	4	316	526	4

- Keittotason saa asentaa ja kytkeä vain valtuutettu huoltoasentaja. Keittotason alustan sekä sen sivuun ja taakse jäävien seinien tulee olla materiaalia, joka kestää jopa 100 °C:n lämpötiloja.
- Jotkut keittotasojen valmistuksessa usein käytetyistä aineista eivät siedä kosteutta. Suojaa aukon reunat sen vuoksi erikoisliimalla.
- Jos taso on pinnoitettu laminaatilla, sekä laminaatin että liiman tulee olla kuumuutta kestävä.
- Jos keittotaso halutaan asentaa veneeseen, asennus on tehtävä asiantuntijoiden antamien ohjeiden mukaan.
- Keittotasolla on Y-lämpöluokitus, jonka mukaan tason toisella puolella ja takana saa olla korkea kaappi, kun taas toisella puolella saa olla korkeintaan keittotason korkuinen kaappi.
- Seinän (taka- ja/tai sivuseinän) ja keittotason väliin on jätettävä vähintään 50 mm:n rako.
- Keittotason alapuolelle on jätettävä vähintään 2 cm:n rako, jotta ilma pääsee kiertämään kunnolla tason ympärillä.
- Jos keittotason alapuolelle asennetaan laatikko, laatikossa ei saa missään olosuhteissa säilyttää tulenarkoja/syttyviä tavaroita.
- Tarkista, ettei sähkökaapeli ole puristuksissa asennuksen jälkeen.
- Keittotason ja liesituulettimen välisen etäisyyden tulee noudattaa liesituulettimen käyttöohjeessa mainittuja ohjeita.
- **Varoitus:** Käytä ainoastaan toimittajan suunnittelemaa tai suosittelemia jälkeensä asennettavia liesisuojuja, jotka estävät lapsen pääsyn keittotasolle. Väärinkäyttö saattaa aiheuttaa henkilö- ja/tai tuotevahinkoja.

# SÄHKÖASENNUS

- Keittotason saa kytkeä sähköverkkoon vain valtuutettu sähköasentaja.
- Virheellinen asennus saattaa vaarantaa käyttäjän turvallisuuden. Valmistaja tai maahantuojaa ei tällöin ole vastuussa tapahtuneesta.
- Keittotaso on maadoitettava vahvavirtasäännösten mukaan.
- Valmistajaa/maahantuojaa ei voida pitää vastuussa puutteellisesta tai virheellisestä maadoituksesta aiheutuneista vaurioista.
- Keittotason lähellä on oltava moninapainen virrankatkaisin, jonka kosketinten välillä tulee olla vähintään 3 mm.
- Keittotasoa ei saa liittää sähköverkkoon jatkojohdon tai soittimen avulla.
- Johdon saa vaihtaa vain valtuutettu huoltoasentaja.
- Liitäntöjä koskevat tiedot löytyvät tyyppikilvestä.

## Liitäntäkotelo

Liitäntäkotelo sijaitsee keittotason alapinnassa. Kotelo avataan työntämällä ruuvimeisseli aukkoon ja avaamalla kansi.

## Keittotason liitäntä

Keittotason liitetään verkkoon liitäntäkaavion ja alla olevien ohjeiden mukaan.

Verkkovirta	Liitäntä	Johdon halkaisija	Johdon tyyppi	Ampeeri
230V 1N 50Hz	1 fase + N	3 x 2,5 mm <sup>2</sup>	H 05 VV - F H 05 RR - F	25A*

\* Laskennassa on noudatettu standardia EN 60 335-2-6

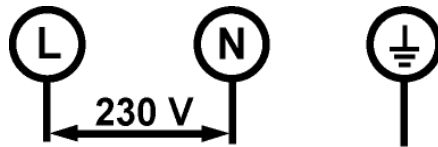

# TAKUU

---

Uudelle laitteelle myönnetään 2 vuoden takuu. Se kattaa valmistus- ja materiaalivirheet ja on voimassa laitteen dokumentoidusta ostopäivästä lukien. Takuuseen sisältyvät tarvikkeet, työpalkka ja ajo. Huoltoapua pyydetessä on mainittava laitteen nimi ja sarjanumero, jotka löytyvät laitteen tyyppikilvestä.

Tyyppikilven tiedot on hyvä kirjoittaa käyttöohjeeseen. Tietojen avulla huoltoteknikon on myös helpompi löytää tarvittavat varaosat.

## Takuu ei päde, jos

- vikoihin ja vaurioihin on syynä muu kuin valmistus- tai materiaalivirhe.
- laitteessa on käytetty muita kuin alkuperäisiä varaosia.
- asiaa tuntematon henkilö on asentanut laitteen tai korjannut sitä.
- tämän käsikirjan käyttöohjeita ei ole noudatettu.
- laitteen asennuksessa ei ole noudatettu annettuja ohjeita.

## Kuljetusvauriot

Mahdollisista kuljetusvaurioista ON TEHTÄVÄ ilmoitus välittömästi, ja viimeistään 24 tunnin kuluessa laitteen vastaanottamisesta. Muussa tapauksessa asiakkaan vaatimukset voidaan hylätä. Kuljetusvaurio, joka todetaan jälleenmyyjän toimittaessa laitteen asiakkaalle, on ensisijaisesti asiakkaan ja jälleenmyyjän välinen asia. Mikäli asiakas itse huolehtii laitteen kuljetuksesta, laitetoimittaja ei ole velvoitettu korvaamaan mahdollisia kuljetusvaurioita.

## Turhat huoltokäynnit

Jos osoittautuu, että olisit voinut itse korjata vian noudattamalla tämän käyttöohjeen neuvoja tai vaihtamalla sulakkeen, joudut maksamaan paikalle kutsumasi huoltoteknikon käynnin, koska takuu kattaa AINOASTAAN valmistusvirheet.

## Ammattikäyttö

Ammattikäyttö tarkoittaa laitteen käyttöä muualla kuin yksityistaloudessa (ravintola, kahvio, ruokala jne.) tai laitteen vuokraamista yhden tai useamman henkilön käyttöön. Jos laite hankitaan ammattikäyttöön, sille EI MYÖNNETÄ takuuta, koska tämä tuote on tarkoitettu ainoastaan normaaliin kotitalouskäyttöön.

# HUOLTO

---

Piketa Oy  
PL 420 / Rautatienkatu 19  
33101 / 33100 Tampere  
FINLAND

Phone +358 32333237

